

 **DEPÓSITO DE INERCIA INOX 304**  
 **304 STAINLESS STEEL BUFFER TANK**  
 **RÉSERVOIR TAMPON ACIER INOX 304**  
 **DEPÓSITO DE INÉRCIA INOXIDÁVEL 304**



**HASTA 500 LITROS**  
**UP TO 500 LITRES**



**DE 750 A 5.000 LITROS**  
**FROM 750 TO 5,000 LITRES**



**DE 5.000 A 10.000 LITROS**  
**FROM 5,000 TO 10,000 LITRES**



Depósito de inercia para agua fría o caliente de circuito primario, para instalaciones de calefacción o climatización, fabricado en acero inox 304, para instalación vertical en suelo.

**NO APTO PARA ACS, FUNCIONAMIENTO EN CIRCUITO CERRADO.**

Capacidades de 30 a 10.000 litros, estándar, o capacidades mayores bajo pedido.

Calentamiento o enfriamiento por energía solar, bomba de calor o caldera.

Presión de trabajo 6 bar.

Temperatura máxima de trabajo entre -10 y 90°C.

Cuatro tubuladuras roscadas hembra en depósitos hasta 500 litros incluidos. Cuatro tubuladuras embreadadas DIN 2576 PN-10 para depósitos a partir de 750 litros incluidos.

Boca de registro opcional para depósitos hasta 5.000 litros. Para depósitos de 6.000 a 10.000 litros, boca de registro DN-400 aislada incluida en el suministro.

Aislamiento térmico en espuma rígida de poliuretano inyectado  $\lambda=0,022$  W/m°C;  $\rho=45$  a 50 kg/m<sup>3</sup>, libre de HCFC y acabado exteriormente en PVC o poliéster semirrígido según capacidades.

Aplicaciones: Acumulación, calentamiento o enfriamiento de agua de circuito primario con energía solar, bomba de calor o caldera, para cualquier consumo y volumen de acumulación.

Ejemplos de utilización: Instalaciones de climatización con enfriadora de agua, grandes instalaciones de energía solar con varios consumidores, instalaciones de energía solar con acumulación de ACS descentralizada.



Réservoir tampon pour eau froide, ou chaude de circuit primaire pour installations de chauffage ou climatisation, fabriqué en acier inox AISI 304 pour installation verticale au sol.

**NON APTÉ POUR ECS, FONCTIONNEMENT EN CIRCUIT FERMÉ.**

Capacité de 30 à 10.000 litres standard ou capacités plus grands sous demande.

Chauffage ou refroidissement par énergie solaire, pompe de chaleur ou chaudière.

Pression de travail 6 bar.

Température maximum de travail entre -10 et 90°C.

Quatre connections femelle jusqu'à 500 litres inclus. Quatre brides prise DIN 2576 PN-10 pour les réservoirs de 750 litres inclus.

Buse de visite optionnelle pour les réservoirs jusqu'à 5.000 litres. Pour les réservoirs de 6.000 à 10.000 litres buse de visite DN-400 isolé inclus dans la livraison.

Isolation thermique en mousse rigide de polyuréthane injecté  $\lambda=0,022$  W/m°C;  $\rho=45$  a 50 kg/m<sup>3</sup> sans HCFC et habillage extérieure en PVC ou polyester semi-rigide selon capacité.

Application : Accumulation d'eau de circuit primaire de chauffage ou réfrigération avec énergie solaire, pompe de chaleur ou chaudière pour toutes consommations et volume d'accumulation.

Exemples d'utilisation : Installations de climatisation avec refroidisseur d'eau, grands installations d'énergie solaire avec plusieurs consommateurs, installations d'énergie solaire avec accumulation d'ECS décentralisé.



Buffer tank for hot or cold water of primary circuit, for heating or air conditioning installations, made of AISI 304 stainless steel, for vertical installation on the floor.

**NOT SUITABLE FOR DHW, CLOSED CIRCUIT FUNCTIONING.**

Standard from 30 to 10,000 litres, larger capacities on request.

Heating or cooling by solar energy, heat pump or boiler.

Working pressure 6 bar.

Working temperature between -10 and 90°C.

Four female threaded connections in tanks up to 500 included litres. Four flanged connections DIN 2576 PN-10 for tanks from 750 included litres.

Optional manhole for tanks up to 5,000 litres. For tanks from 6,000 to 10,000 litres, insulated manhole ND-400 included.

Thermal insulation of injected polyurethane rigid foam, HCFC-free  $\lambda=0.022$  W/m°C;  $\rho=45$  to 50 kg/m<sup>3</sup>, free of HCFC. External finishing in PVC or semi rigid polyester, depending on capacities.

Applications: Storage, heating or cooling of water of the primary circuit with solar energy, heat pump or boiler, for any consumption and volume of storage.

Examples of use: Air conditioning installations with cooling unit, big solar energy installations with several consumers, solar energy installations with decentralized storage of DHW.



Depósito de inércia para água fria ou quente de circuito primária, para instalações de aquecimento ou climatização, fabricado em aço inoxidável AISI 304, para colocação vertical de chão.

**NÃO APTO PARA AQS, OPERAÇÃO EM CIRCUITO FECHADO.**

Capacidades de 30 a 10.000 litros, standard e capacidades maiores sob pedido.

Aquecimento ou refrigeração por energia solar, bomba de calor ou caldeira.

Pressão de trabalho 6 bar.

Temperatura máxima de trabalho entre -10 e 90°C.

Quatro ligações fêmea em tanques de até 500 litros incluído. Quatro flanges DIN 2576 PN-10 em tanques de 750 litros incluídos.

Porta de visita opcional para tanques de até 5.000 litros. Para os depósitos de 6.000 a 10.000 litros porta de visita DN-400 isolada incluída na entrega.

Isolamento térmico em espuma rígida de poliuretano injectado  $\lambda=0,022$  W/m°C;  $\rho=45$  a 50 kg/m<sup>3</sup>, livre de HCFC e acabamento exterior em PVC ou poliéster semi-rígido.

Aplicações: Acumulação, aquecimento ou refrigeração de água de circuito primário com energia solar, bomba de calor ou caldeira, para qualquer consumo e volume de acumulação.

Exemplo de utilização: Instalações de climatização com arrefecimento por água, grandes instalações de energia solar com vários consumidores, instalações de energia solar com acumulação de AQS descentralizada.

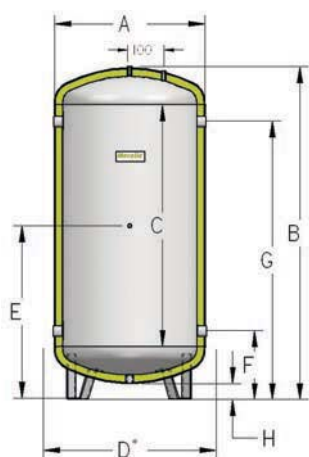

D\*: solo para modelos a partir de 750 litros, con bridas/  
D\*: only for models from 750 litres, with flanged connections

HASTA 5.000 LITROS / UP TO 5,000 LITRES

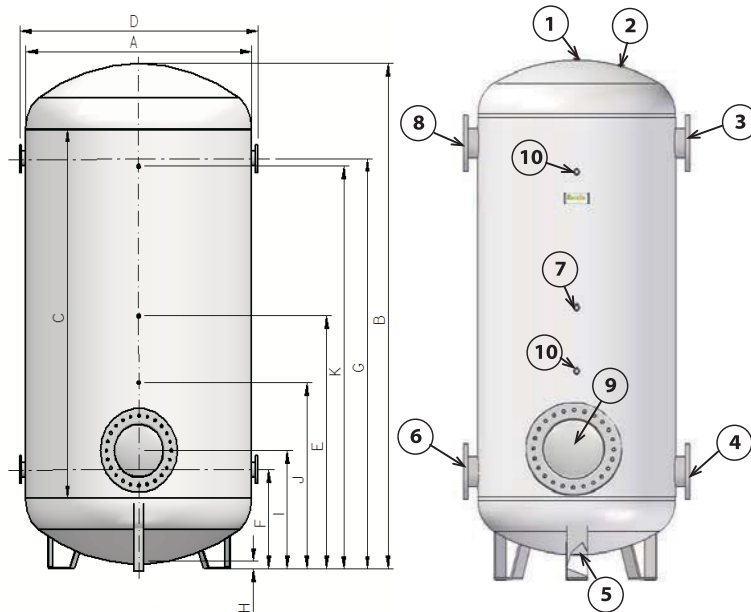

DE 5.000 A 10.000 LITROS / FROM 5,000 TO 10,000 LITRES

**INSTALAR SIEMPRE VÁLVULAS DE SEGURIDAD / ALLWAYS INSTALL SAFETY VALVES**  
**INSTALLER TOUJOURS AVEC SOUPAPES DE SÉCURITÉ / SEMPRE INSTALAR VÁLVULA DE SEGURANÇA**

Modelo/ Model	Capacidad/ Capacity (Litros/ Litres)	A (mm)	B (mm)	C (mm)	D (mm)	E (mm)	F (mm)	G (mm)	H (mm)	Conexiones/ Connections						Peso/ Weight (kg)	
										5-7	2	3-6	4-8	5	9		10
DPI/DI 30	30	440	494	250	---	270	195	345	80	1/2"	1/2"	1"	--	3/4"	--	--	20
DPI/DI 50	50	440	840	500	---	425	245	605	80	1/2"	1/2"	1"	1"	3/4"	--	--	23
DPI/DI 80	80	440	1.084	750	---	582	277	887	80	1/2"	1/2"	1"	1"	3/4"	--	--	25
DPI/DI 100	100	520	963	600	---	522	302	742	80	1/2"	1/2"	1-1/2"	1-1/2"	3/4"	--	--	26
DPI/DI 150	150	520	1.213	850	---	647	302	992	80	1/2"	1/2"	1-1/2"	1-1/2"	3/4"	--	--	29
DPI/DI 200	200	520	1.513	1.150	---	797	342	1.252	80	1/2"	1/2"	2"	2"	3/4"	--	--	39
DPI/DI 250	250	560	1.636	1.250	---	858	353	1.363	80	1/2"	1/2"	2"	2"	3/4"	--	--	52
DPI/DI 300	300	560	1.886	1.500	---	983	353	1.613	80	1/2"	1/2"	2"	2"	3/4"	--	--	72
DPI/DI 500	500	670	1.934	1.500	---	1.007	377	1.637	80	1/2"	1/2"	2"	2"	1-1/4"	--	--	86
DPI/DI 750	750	930	1.838	1.250	1.130	967	462	1.472	115	1/2"	1/2"	3"	3"	1-1/4"	--	--	135
DPI/DI 1000	1.000	930	2.088	1.500	1.130	1.092	462	1.692	115	1/2"	1/2"	3"	3"	1-1/4"	--	--	147
DPI/DI 1500	1.500	1.280	1.834	1.000	1.450	974	624	1.324	115	1/2"	1/2"	4"	4"	1-1/4"	--	--	188
DPI/DI 2000	2.000	1.280	2.334	1.500	1.450	1.224	624	1.824	115	1/2"	1/2"	4"	4"	1-1/2"	--	--	246
DPI/DI 2500	2.500	1.510	1.984	1.000	1.720	1.040	690	1.390	115	1/2"	1/2"	4"	4"	1-1/2"	--	--	290
DPI/DI 3000	3.500	1.510	2.484	1.500	1.720	1.290	690	1.890	115	1/2"	1/2"	4"	4"	1-1/2"	--	--	344
DPI/DI 4000	4.000	1.910	2.183	1.000	2.050	1.134	784	1.484	115	1/2"	1/2"	4"	4"	1-1/2"	--	--	493
DPI/DI 5000	5.000	1.910	2.683	1.500	2.050	1.384	784	1.984	115	1/2"	1/2"	4"	4"	1-1/2"	--	--	582
DPI/DI 6000	6.000	1.910	3.183	2.000	2.050	1.631	784	2.481	115	1/2"	1-1/2"	4"	4"	2"	DN-400	1/2"	759
DPI/DI 7000	7.000	1.910	3.683	2.500	2.050	1.881	784	2.981	115	1/2"	1-1/2"	4"	4"	2"	DN-400	1/2"	886
DPI/DI 8000	8.000	1.910	3.933	2.750	2.050	2.006	784	3.231	115	1/2"	1-1/2"	5"	5"	2"	DN-400	1/2"	951
DPI/DI 9000	9.000	1.910	4.433	3.250	2.050	2.256	784	3.731	115	1/2"	1-1/2"	5"	5"	2"	DN-400	1/2"	1.077
DPI/DI 10000	10.000	1.910	4.683	3.500	2.050	2.381	784	3.981	115	1/2"	1-1/2"	5"	5"	2"	DN-400	1/2"	1.148

1. Purga/Purge/ Purgeur/ Purga.
2. Válvula de seguridad/ Safety valve/ Soupape de sécurité/ Válvula de segurança.
3. Salida a circuito de calor/ Outlet to heater circuit/Sortie circuit chauffage/ Saída circuito de calor.
4. Salida a circuito de frío/ Outlet to cold circuit/ Sortie circuit refroidissement/ Saída circuito de frío.
5. Vaciado/ Drain/ Vidange/ Vazamento.
6. Entrada desde caldera/ Inlet from boiler/ Entrée des chaudière/ Entrada a partir da caldeira.
7. Toma para termómetro/ Connection for thermometer/ Connexion pour thermomètre/ Tomada para termômetro.
8. Entrada desde enfriadora/ Inlet from cooling unit/ Entrée des refroidisseur/ Entrada a partir do chiller.
9. Boca de registro DN-400 (Solo para depósitos a partir de 6.000 litros)/ Manhole ND-400 (only for tanks from 6,000 litres).  
Buse de visite DN-400 (uniquement pour les réservoirs de 6.000 litres) / Porta de visita (so para tanques a partir de 6.000 litros).
10. Toma para sonda (Solo para depósitos a partir de 6.000 litros)/ Connection for probe (only for tanks from 6,000 litres) Connexion pour sonde (uniquement pour les réservoirs de 6.000 litres) / Tomada para sonda (so para tanques a partir de 6.000 litros).
11. Los depósitos se suministran con o sin orejetas de elevación dependiendo de la capacidad/ The tanks are supplied with or without lifting lugs depending on capacity/ Les réservoirs sont livrés avec ou sans des pattes de levage en fonction de la capacité/ Os tanques são fornecidos com ou sem alças de elevação dependendo da capacidade.